

# SOMELEC

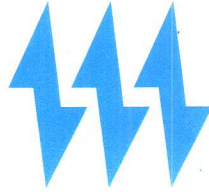

# ش. م. ك

SOCIÉTÉ MAURITANIE NNE D'ELECTRICITÉ

SOCIÉTÉ AU CAPITAL DE 14 736 416 590 MRU

Siège social: Ilot "C" - Lot n°121 - Avenue Boubacar Ben Amer

Ksar - Nouakchott - Mauritanie

BP: 355 - Tél: (00222) 45 25 67 83 / Fax: (00222) 45 25 39 95

R.C.: N°35699 / NIF: 30500075

E-mail: somelec@somelec.mr

الشركة الموريتانية للكهرباء

شركة رأسمالها : 14 736 416 590 أوقية

المقر الرئيسي: حي "سي" رقم 121 شارع بوبكر بن عامر

لكصر - نواكشوط - موريتانيا

ص.ب: 355 - هاتف: 355 25 67 83 / فاكس: (00222) 45 25 39 95

السجل التجاري: رقم 30500075 / التعريف الضريبي رقم: 30500075

البريد الإلكتروني: somelec@somelec.mr

No 00061

16/01/23

Nouakchott, le :

نواكشوط في :

A.....

**Objet :** Lettre de Consultation relative à l'acquisition pièces du moteur w12V46 et w12V32

(DA N° 293-62/CNDB/2022

La Société Mauritanienne d'Electricité (SOMELEC) lance une consultation relative à l'acquisition **pdr moteur w12V46 et w12V32 pour Centrale Nouadhibou**

A ce titre, nous vous transmettons ci jointes les spécifications techniques du matériel à commander et vous invitons à formuler votre proposition technique et financière conformément aux termes de la présente consultation.

Votre offre doit tenir compte des conditions suivantes :

- 1) Votre offre technique doit comporter les éléments permettant de se prononcer sur l'origine du matériel proposé et sa conformité avec les spécifications demandées.
- 2) Votre offre financière doit avoir une validité de 90 jours, doit être libellée en français, et obligatoirement en CIF rendu Nouakchott.
- 3) Les prix sont fermes et non révisables
- 4) Mode de règlement ; remise documentaire à vue/LC
- 5) Le délai de livraison du matériel à commander doit, sous peine de rejet de votre offre, être obligatoirement précisé.
- 6) Les deux offres ainsi constituées doivent être placées dans une enveloppe sur laquelle est mentionné :

**Direction Centrale des Approvisionnements et Moyens généraux**  
**Direction des Achats et Approvisionnements**  
**SOCOGIM KSAR, Bâtiment de l'ECOLE DES METIERS DE LA SOMELEC**  
**Nouakchott – Mauritanie – BP 355, Tél : +222 45 25 42 80**  
**Consultation pour l'acquisition de matériel de la (DA N° 293-62/CNDB/2022**

Elles doivent être déposées sous peine de rejet au plus tard le **Mardi 31/01/2023 à 12 heures TU**, à la Direction Centrale des Approvisionnements et des Moyens Généraux à l'adresse indiquée ci-dessus ou par E-mail aux adresses suivantes : [dcamg.daa@somelec.mr](mailto:dcamg.daa@somelec.mr).

Toute offre parvenue après cette date et heure sera rejetée

L'ouverture des offres sera faite immédiatement en présence des soumissionnaires qui souhaitent y assister les  
Pour toute demande d'information, vous pouvez vous adresser aux E-mails ci-dessus auxquels doivent parvenir questions au plus tard cinq jours avant la clôture des réceptions des offres.

Meilleures salutations.

 Le Directeur Central des Approvisionnements et Moyens Généraux

Mohamed El Moctar Mohamed Mahmoud



**SOMELEC /DCPT/ D.P / DGET**  
**CENTRALE DE NOUADHIBOU**  
**UR : 40A**

Nouakchott, le 19/12/2022

*DAA*  
*P. Inté*  
*11/01*  
*13*

**DEMANDE D'APPROVISIONNEMENT N° 293-62/CNDB/2022**

*⇒ DDT 14*  
*01*  
*13*  
*SAEM*  
*11/01/23*

**ENSEMBLE : MOTEURS W12V46 ET W12V32**  
**Engine Sl. N°: XAAB539985, XAAB539986, PAAE122451, PAAE122452**  
**SECTION: OUTILLAGE SPECIAL**

ITEM	REFERENCE	QUANTITE	DESIGNATION
1	800 203	02	Lapping Tools
2	800 110	01	Extracteur pour bague de siège de soupape d'échappement. Version No : 0003 (Bulletin WS12P594)
3	800 139	01	Extracteur pour bague de siège de soupape d'admission
4	800 109	01	Dispositif d'essai de pression
5	800 059	01	Pompe basse pression (150 bars)
6	845 032	01	Cleaning kit / Dispositif de nettoyage pour pompe à injection
7	800074 (4V80G0049)	01	Clé pour filtre centrifuge
8	847010 (3V84H0038)	01	Testeur de capteur de pression
9	800036 (4V80G0053)	01	Clé à écrou évasé pour le serrage des tuyaux d'injection 41 mm
10	800060 (1V86A0018)	04	Flexible hose 3000 mm
<b>Outillages Moteurs : PAAE122451 et PAAE122452</b>			
11	860 179	05	Flexible hydraulique
12	860 180	05	Flexible hydraulique
13	834 064	01	Vérin hydraulique
14	836 063	02	Outillage de levage de Chemise de cylindre
15	834 059	10	Raccord rapide
16	834 008	04	Bague d'étanchéité
17	861 160	08	Bague d'étanchéité pour outil hydraulique, (M90)
18	861 159	04	Bague d'étanchéité pour outil hydraulique, (M72)
19	861 158	04	Bague d'étanchéité pour outil hydraulique, M56)





ITEM	REFERENCE	QUANTITE	DESIGNATION
20	861 157	04	Bague d'étanchéité pour outil hydraulique, (M42)
21	836 012	01	Outil de levage des poussoirs de soupape, Engine W46 (Réf : WS14P625)
22	860 176	10	Raccord rapide
23	860 188	10	Bague d'étanchéité

Nombre item : 23

ADJOINT CHEF DE SERVICE PLANIFICATION

CHEF DEPARTEMENT GESTION  
DES ENERGIES THERMIQUES

DIRECTEUR DE PRODUCTION

DIRECTEUR CENTRAL DE  
PRODUCTION ET DE TRANSPORT

DIRECTEUR GENERAL

	<b>SOMELEC</b>
	DCAMG
	COURRIER ARRIVEE
N°	094
Date	10/01/2013

**DEMANDE DE COMMANDE :**

**Demande de Commande pour Centrale Electrique / SOMELEC NOUADHIBOU.**

**Engine Type: W12V32, W12V46**

**Engine SI. N° : XAAB539985 / XAAB539986, PAAE122451, PAAE122452**

➤ **Outillages Moteurs : XAAB539985 / XAAB539986**

Sl. No.	Part code	Description	Qty
1	800 203	LAPPING TOOLS	1

Sl. No.	Part code	Version No.	Description	Qty
2	800 110	0003 (Bulletin WS12P594)	Extracteur pour bague de siège de soupape d'échappement	1
<p>Figure 2, The new tool, SPN 800 110 version 0003.</p>				



3	800 139	Extracteur pour bague de siège de soupape d'admission	1
---	---------	---	---

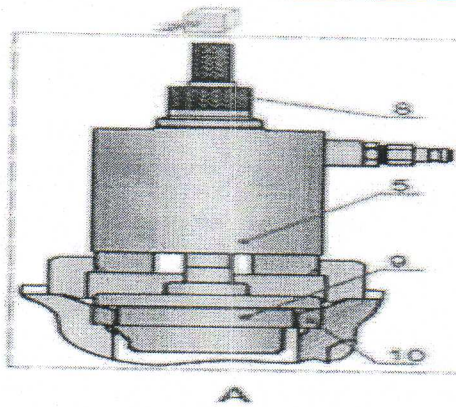

6	800 109	Dispositif d'essai de pression	1
---	---------	--------------------------------	---

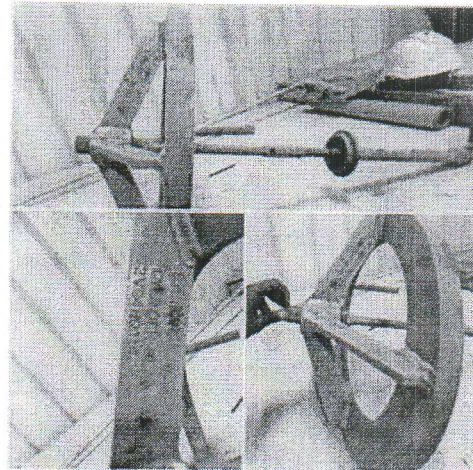
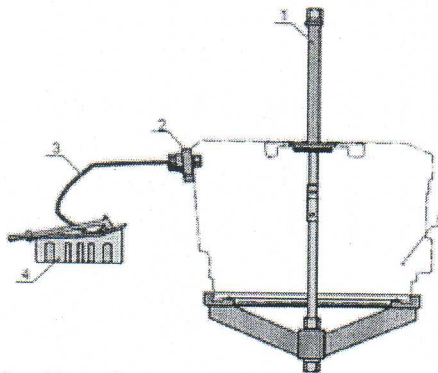

- 1 Dispositif d'essai de pression
- 2 Pièce de connexion
- 3 Tuyau
- 4 Pompe à eau
- 5 Culasse

Fig 12-14 Dispositif d'essai de pression

Sl. No.	Part code	Description	Qty
10	800 059	Pompe basse pression (150 bars)	1

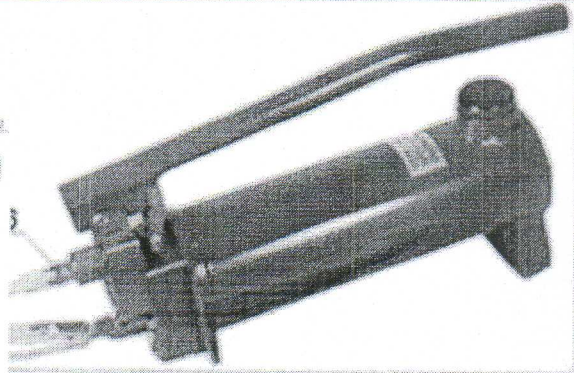
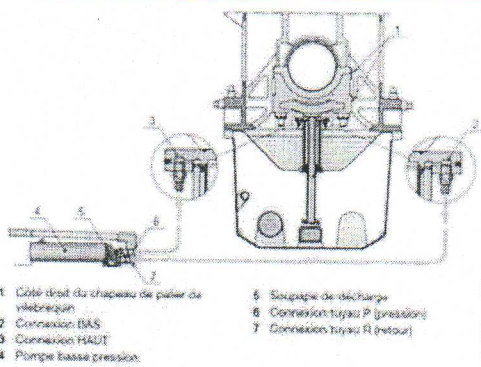

- 1 Côté droit du chapiteau de piston de vilebrequin
- 2 Connexion BAS
- 3 Connexion HAUT
- 4 Pompe basse pression
- 5 Soupape de décharge
- 6 Connexion tuyau P (pression)
- 7 Connexion tuyau R (retour)

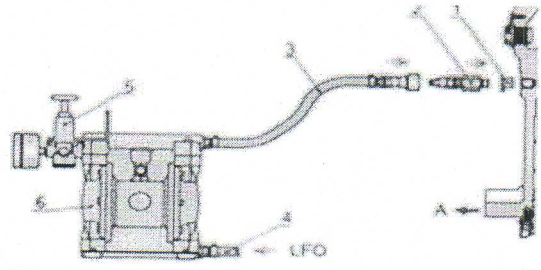
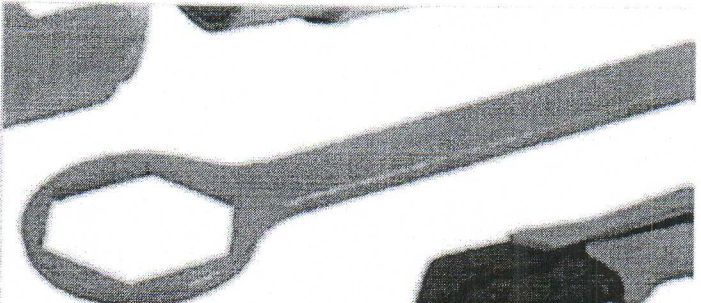
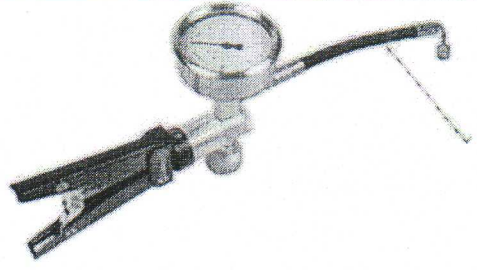
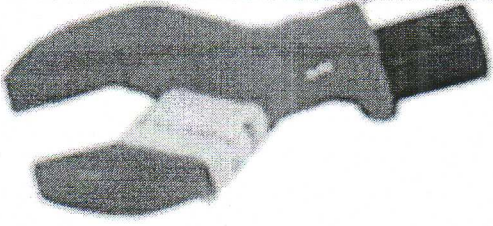
Sl. No.	Part code	Description	Qty
12	845 032	Cleaning Kit /Dispositif de nettoyage pour pompe à injection.	1
 <p data-bbox="518 660 1125 750">LFO Fuel léger, A. Vers le système de carburant de fuite propre  1 Fiche 4 Flexible  2 Pièce de connexion 5 Soupape de comm.  3 Flexible 6 Dispositif de lavage</p> <p data-bbox="518 750 1077 784">Fig 16-10 Dispositif de nettoyage pour pompe à injection</p>			
13	800074 (4V80G0049)	Clé pour filtre centrifuge	1
			
14	847010 (3V84H0038)	Testeur de capteur de pression	1
			
15	800036 (4V80G0053)	Clé à écrou évasé pour le serrage des tuyaux d'injection 41 mm	1
			

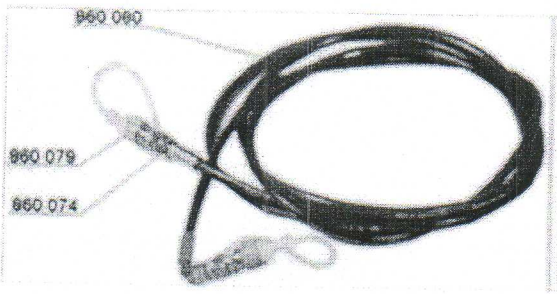

17	800060 (1V86A0018)	Flexible hose 3000 mm	2
			

➤ Outillages Moteurs : PAAE122451, PAAE122452

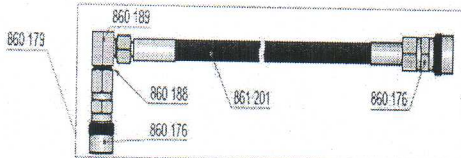
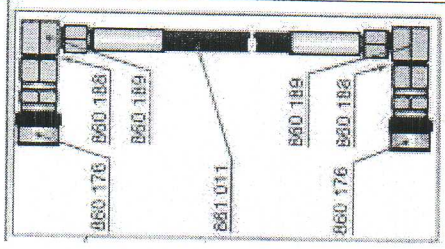
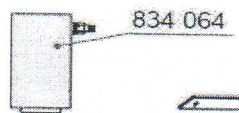
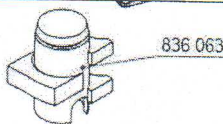
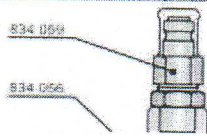
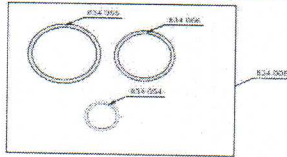
Piece	Code piece/ Version No.	Description	Quantité
	860 179	Flexible hydraulique	3
	860180	Flexible hydraulique	3
	834 064	Vérin hydraulique	1
	836 063	Outil de levage de chemise de cylindre	1
	834 059	834 059 Raccord rapide	8
	834 008	Bague d'étanchéité	2

	861 160	Bague d'étanchéité pour outil hydraulique, M90	4
	861 159	Bague d'étanchéité pour outil hydraulique, (M72)	2
	861 158	Bague d'étanchéité pour outil hydraulique, (M56)	2
	861 157	Bague d'étanchéité pour outil hydraulique, (M42)	2
	836 012	Outil de levage des Poussoir De Soupape Engine W46 (Ref: WS14P625)	1
<p>Lifting tool for valve tappet</p>			
	860 176	Raccord rapide	6
	860188	Bague d'étanchéité	6